

---

# DOLMAR



**MS-335.4 U**

---

**SK Benzínový krovinořez**

---

**NÁVOD NA OBSLUHU**

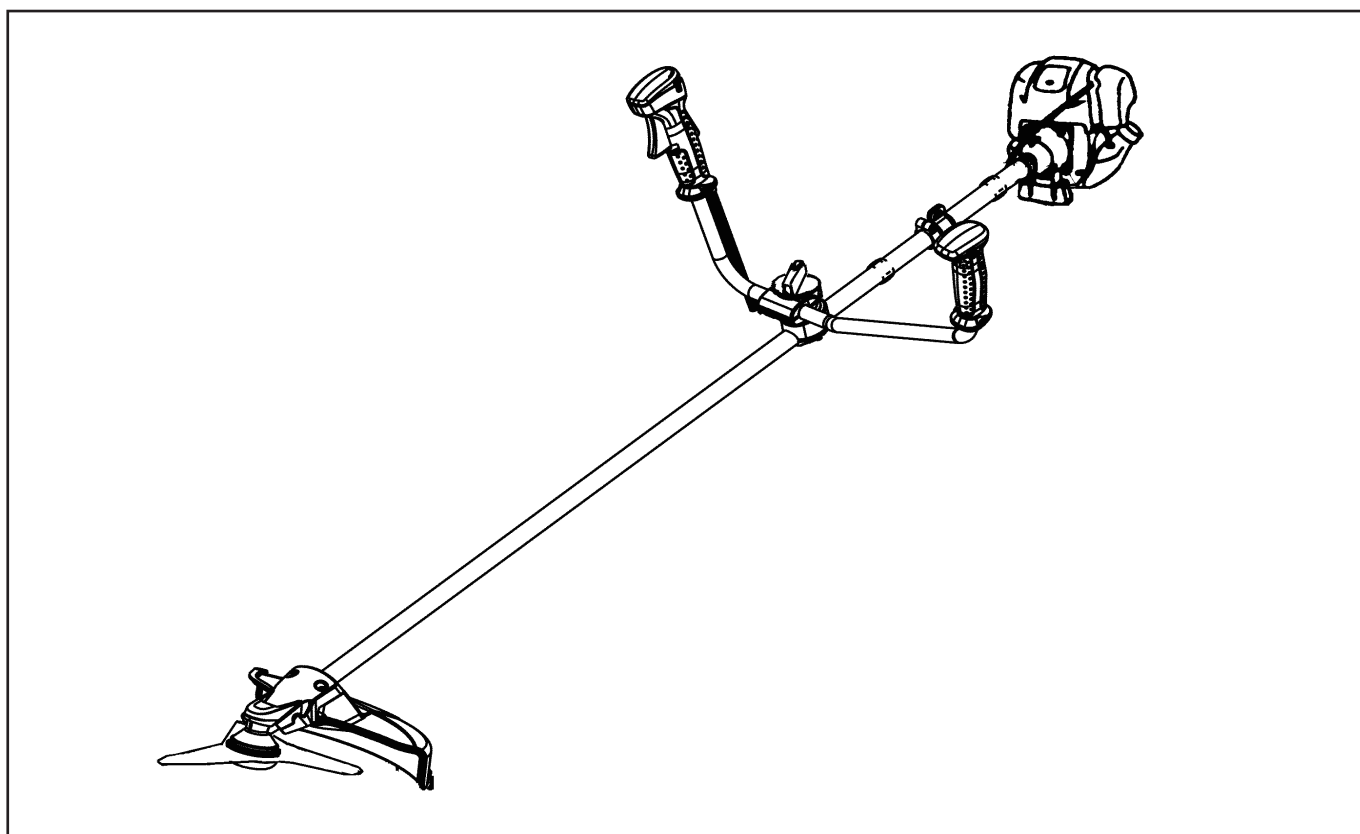

**Dôležité:**

Pred uvedením benzínového krovinorezu do prevádzky si pozorne prečítajte tento návod na obsluhu a striktne dodržiavajte bezpečnostné nariadenia!  
Tento návod na obsluhu starostlivo uschovajte!

Ďakujeme, že ste si zakúpili benzínový krovínorez značky DOLMAR. S potešením vám odporúčame benzínový krovínorez značky DOLMAR, výrobok, ktorý je výsledkom dlhodobého programu vývoja a mnohých rokov znalostí a skúseností.

Prečítajte si prosím túto brožúru, ktorá sa podrobne odvoláva na rôzne body, ktoré demonštrujú vynikajúci výkon výrobku.



<b>Obsah</b>	<b>Strana</b>
Symboly.....	141
Bezpečnostné pokyny .....	142
Technické údaje.....	146
Označenie súčastí.....	147
Montáž rukoväte.....	148
Montáž chrániča.....	149
Montáž sečnej čepele alebo nylonovej sečnej hlavy... ..	150
Pred začatím prevádzky.....	151
Správna manipulácia so strojom .....	153
Body v rámci prevádzky a zastavenie stroja .....	153
Ostrenie sečného náradia .....	155
Pokyny ohľadne vykonávania servisu .....	157
Uskladnenie.....	161

## SYMBOLY

Počas čítania návodu na obsluhu sa stretnete s nasledujúcimi symbolmi.

	Prečítajte si návod na obsluhu a dodržiavajte výstražné a bezpečnostné opatrenia!		Používajte ochrannú helmu, chrániče zraku a sluchu!
	Venujte veľkú pozornosť a dávajte pozor!		Maximálne prípustné otáčky náradia
	Zakázané!		Palivo (benzín)
	Dodržiavajte vzdialenosť!		Manuálne spustenie motora
	Nebezpečenstvo odlietavajúcich predmetov!		Núdzové zastavenie
	Nefajčite!		Prvá pomoc
	Nemanipulujte s otvoreným ohňom!		Recyklácia
	Je nevyhnutné používať ochranné rukavice!		ZAP./ŠTART
	Používajte pevnú obuv s nekĺzavou podrážkou. Odporúča sa používanie bezpečnostnej obuvi s oceľovou špičkou!		VYP/STOP
	Spätný náraz!		
	Zabráňte tomu, aby sa v oblasti používania náradia vyskytovali osoby alebo zvieratá!		

## BEZPEČNOSTNÉ POKYNY

### Všeobecné pokyny

- Kvôli zaisteniu správnej prevádzky si musí užívateľ prečítať tento návod na obsluhu a musí sa oboznámiť s manipuláciou s benzínovým krovinozom. Nedostatočne informovaní užívatelia pri nesprávnej manipulácii vystavujú nebezpečenstvu seba aj ostatných.
- Benzínový krovinoz sa odporúča požívať iba osobám s dokázateľnými skúsenosťami pri používaní benzínového krovinozu. Vždy majte poruke návod na obsluhu.
- Prvoužívateľa by mali predajcu požiadať o základné pokyny, aby sa oboznámili s manipuláciou s motorom poháňaným krovinozom.
- Deťom a osobám mladším ako 18 rokov nie je povolené obsluhovať tento benzínový krovinoz. Aj napriek tomu, osoby staršie ako 16 rokov smú náradie používať, a to iba pokiaľ boli zaškolené a činnosť vykonávajú pod dozorom kvalifikovaného školiteľa.
- Benzínový krovinoz používajte s maximálnou opatrnosťou a pozornosťou.
- Benzínový krovinoz používajte jedine pokiaľ ste v dobrej fyzickej kondícii. Všetky úkony vykonávajte pokojne a opatrne. Užívateľ musí prevziať zodpovednosť za ostatných.
- Benzínový krovinoz nepoužívajte po požití alkoholu alebo liekov, alebo pokiaľ sa cítite unavení alebo chorí.

### Určené použitie stroja

- Benzínový krovinoz je určený iba na sekanie trávy, buriny, kríkov, podrastu a náradie by sa nemalo používať na žiadny iný účel, ako je tvarovanie okrajov a strihanie okrasných plotov, pretože môže dôjsť k poraneniám.

### Osobné ochranné pomôcky

- Používaný odev by mal byť funkčný a vhodný, t.j. mal by byť utiahnutý avšak nemal by spôsobovať blokovanie pohybu. Nenoste šperky ani oblečenie, ktoré by sa mohli zamotať do kríkov alebo krovín.
- Aby nedošlo k poraneniu hlavy, očí, rúk alebo nôh, ako aj na ochranu sluchu je nevyhnutné pri práci s benzínovým krovinozom používať nasledujúce ochranné pomôcky a ochranné odevy.
- Ak existuje riziko výskytu padajúcich predmetov, vždy používajte prilbu. Ochranná prilba (1) sa musí pravidelne kontrolovať, či nie je poškodená a musí sa vymeniť najneskôr po 5 rokoch. Používajte len schválené ochranné prilby.
- Chránidlo (2) prilby (alebo alternatívne okuliare) chráni tvár pred letiacimi úlomkami alebo kameňmi. Počas používania benzínového krovinozu vždy používajte ochranné okuliare alebo chránidlo, aby ste zabránili poraneniu zraku.
- Používajte primerané vybavenie na ochranu pred hlukom (kľapky na uši (3), vložky do uší a pod.), a to aby ste zabránili poškodeniu sluchu.
- Pracovné kombinézy (4) chránia pred letiacimi kameňmi a úlomkami. Vrelo odporúčame, aby užívatelia používali pracovné kombinézy.
- Špeciálne ochranné rukavice (5) vyrobené z hrubej kože sú súčasťou predpísaného vybavenia a musia sa používať počas používania benzínového krovinozu.
- Pri práci s benzínovým krovinozom vždy používajte pevnú obuv (6) s neklzavou podrážkou. Takáto obuv chráni pred poraneniami a zabezpečuje dobrý postoj.

### Naštartovanie benzínového krovinozu

- Presvedčte sa, že v rámci pracovného dosahu 15 metrov (50 stôp) sa nenachádzajú deti alebo ľudia a taktiež dávajte pozor na zvieratá nachádzajúce sa v okolí pracoviska.
- Pred použitím vždy skontrolujte, či je benzínový krovinoz bezpečný na prevádzku:  
Skontrolujte bezpečnosť sečného náradia, jednoduché ovládanie ovládacej páčky a skontrolujte správnosť fungovania blokovania ovládacej páčky.
- Otáčanie sečného náradia počas voľnobehu je zakázané. Ak máte pochybnosti, o nastavenie požiadať predajcu. Zabezpečte, aby boli rukoväte čisté a suché a skontrolujte funkciu prepínača pre zapnutie/vypnutie.

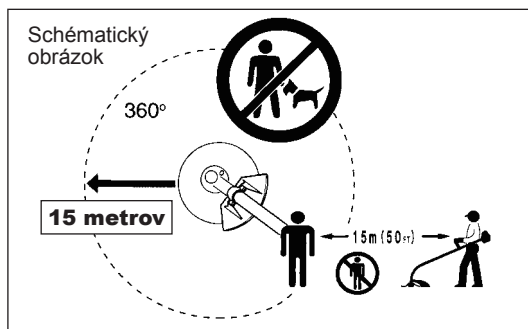
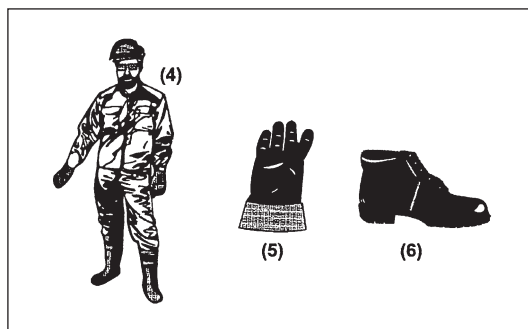
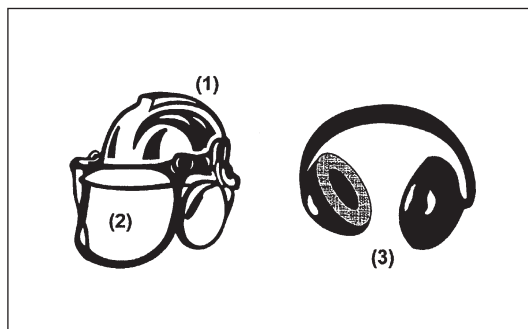
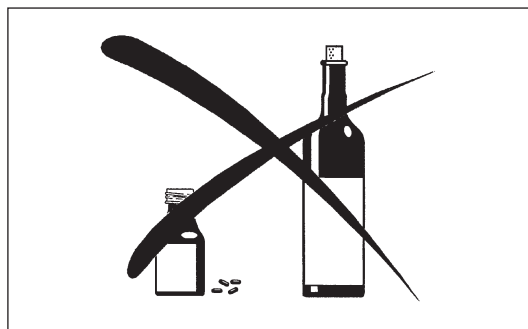
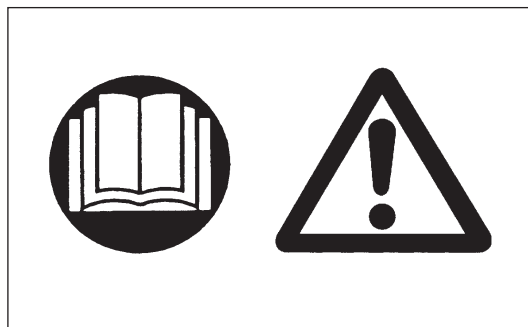

Benzínový krovinores naštartujte jedine podľa pokynov.

- Nepoužívajte žiadny iný spôsob naštartovania motora!
- Benzínový krovinores a náradie používajte iba na uvedené aplikácie.
- Motor benzínového krovinoresu spustíte jedine po kompletnom zmontovaní. Prevádzka zariadenia je dovolená jedine po namontovaní všetkých patriacich doplnkov a príslušenstva!
- Pred spustením sa presvedčte, že sa sečné náradie nedotýka tvrdých predmetov ako sú vetvy, kamene atď., pretože po naštartovaní dôjde k otáčaniu sečného náradia.
- V prípade akéhokoľvek problému s motorom je nutné motor okamžite vypnúť.
- Pokiaľ sečné náradie narazí na kameň alebo iný tvrdý predmet, okamžite vypnite motor a skontrolujte sečné náradie.
- V pravidelných krátkych intervaloch kontrolujte sečné náradie z pohľadu poškodenia (zistenie vlasových trhlín pomocou zvukového testu poklepaním).
- Benzínový krovinores prevádzkujte jedine s nasadeným popruhom na rameno, ktorý vhodne nastavte pred uvedením benzínového krovinoresu do prevádzky. Je dôležité nastaviť popruh na rameno podľa telesných rozmerov obsluhy, a to aby sa zabránilo únave počas používania. Počas používania nedržte krovinores iba jednou rukou.
- Počas prevádzky držte benzínový krovinores oboma rukami. Vždy zachovávajte bezpečný postoj.
- Benzínový krovinores prevádzkujte takým spôsobom, aby ste zabránili vdýchnutiu výfukových plynov. Motor nikdy nespúšťajte v uzatvorených miestnostiach (existuje riziko otravy plynom). Oxid uhoľnatý je plynom bez zápachu.
- Motor vypnite pokiaľ odpočívate a pokiaľ nechávate benzínový krovinores bez dozoru; stroj umiestnite na bezpečné miesto, aby ste zabránili riziku ohrozenia iných osôb a poškodeniu stroja.
- Horúci benzínový krovinores nikdy neukladajte na suchú trávu ani na žiadny iný horľavý materiál.
- Sečné náradie musí byť namontované pri súčasnom namontovaní príslušného chrániča. Krovinores/kosačku nikdy nespúšťajte bez tohto chrániča!
- Všetky ochranné zariadenia a chrániče dodávané so strojom sa musia počas prevádzky používať.
- Motor nikdy neprevádzkujte v prípade chybného tmiča výfuku.
- Počas prepravy motor vypnite.
- Počas prepravy na dlhé vzdialenosti sa vždy musí používať ochrana náradia dodávaná so zariadením.
- Aby sa zabránilo unikaniu paliva počas prepravy, je potrebné zabezpečiť bezpečnú polohu benzínového krovinoresu.
- Počas prepravy benzínového krovinoresu vždy úplne vyprázdňte palivovú nádrž.
- Pri skladaní benzínového krovinoresu z nákladného vozidla nikdy motor nenechajte spadnúť na zem, pretože môže dôjsť k vážnemu poškodeniu palivovej nádrže.
- Okrem prípadov núdze nikdy nenechajte benzínový krovinores spadnúť na zem, pretože môže dôjsť k vážnemu poškodeniu benzínového krovinoresu.
- Počas prenášania zariadenia vždy celé zariadenie zdvihnite zo zeme. Ťahanie palivovej nádrže je veľmi nebezpečné a spôsobí jej poškodenie a unikanie paliva s možnosťou vzniku požiaru.

## Plnenie paliva

- Počas plnenia paliva vypnite motor, nepribližujte sa k otvoreným plameňom a nefajčite.
- Zabráňte styku pokožky s výrobkami obsahujúcimi minerálny olej. Palivové výpary nevdychujte. Pri dopĺňaní paliva vždy používajte ochranné rukavice. Ochranný odev vymieňajte a čistite v pravidelných intervaloch.
- Dávajte pozor, aby ste nerozliali palivo alebo olej a predišli tak kontaminácii pôdy (ochrana životného prostredia). Po rozliatí paliva okamžite očistite benzínový krovinores.
- Zabráňte akémukoľvek kontaktu paliva s vašim odevom. Pokiaľ došlo k rozliatiu paliva na odev, odev okamžite vymeňte (aby ste zabránili vznieteniu odevu).
- Uzáver palivovej nádrže kontrolujte v pravidelných intervaloch, aby ste sa presvedčili, že je bezpečne utiahnutý a neuniká cez neho palivo.
- Uzáver palivovej nádrže opatrne utiahnite. Ak chcete naštartovať motor, zmeňte miesto (aspoň 3 metre od miesta plnenia paliva).
- Nikdy nedopĺňajte palivo v uzatvorených miestnostiach. Palivové výpary sa hromadia na úrovni zeme (riziko výbuchu).
- Palivo prepravujte a uskladňujte jedine v schválených typoch nádob. Zabezpečte, aby sa k uskladnenému palivu nedostali deti.

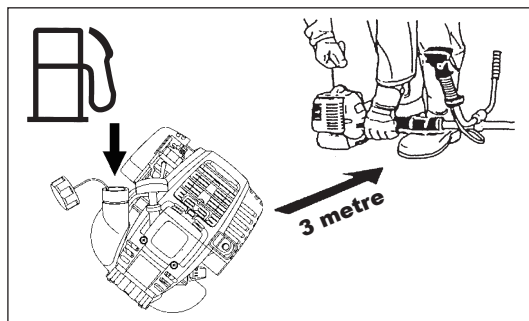
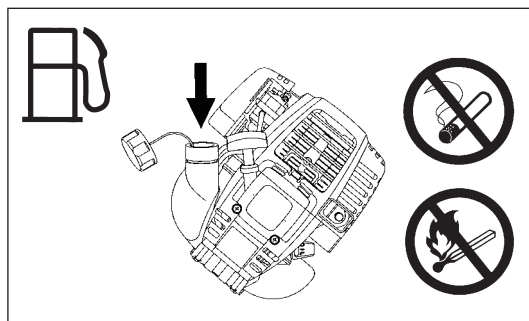
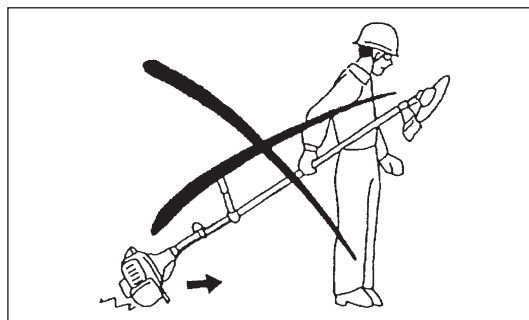
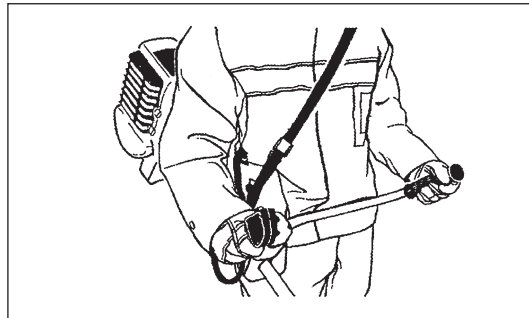
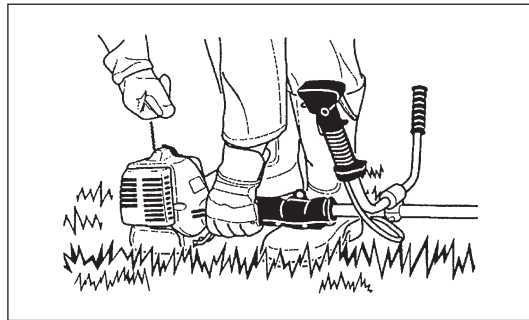

## Spôsob prevádzky

- Benzínový krovinores používajte jedine v rámci dobrých svetelných podmienok a pri dobrej viditeľnosti. Počas zimného obdobia dávajte pozor na klzké alebo mokré plochy, ľad a sneh (riziko pošmyknutia). Vždy zachovávajte bezpečný postoj.
- Nikdy nesekejte nad výškou pliec.
- Nikdy stojac na rebríku nespúšťajte benzínový krovinores.
- Aby ste vykonávali činnosť sekania, nikdy s benzínovým krovinoresom nelezte na stromy.
- Nikdy nepracujte na nestabilných povrchoch.
- Z pracovného dosahu odstráňte piesok, kamene, klince atď. Cudzorodé súčasti môžu poškodiť sečné náradie a môžu spôsobiť riziko spätného nárazu.
- Pred vykonávaním sekania musí sečné náradie dosiahnuť plné prevádzkové otáčky.



## Spätný náraz

- Počas prevádzkovania benzínového krovinoresu môže dôjsť k nekontrolovanému spätnému nárazu.
- Ide hlavne o prípady, kedy sa pokúšate sekať v rámci segmentu čepele v rozsahu 12 až 2 hodiny.
- Benzínový krovinores nikdy nepoužívajte v rámci segmentu 12 až 2 hodiny.
- Tento segment čepele benzínového krovinoresu nikdy nepoužívajte v prípade tvrdých predmetov, ako sú kríky, stromy atď. s priemerom väčším ako 3 cm, pretože dôjde k odkloneniu benzínového krovinoresu s veľkou silou a rizikom poranení.

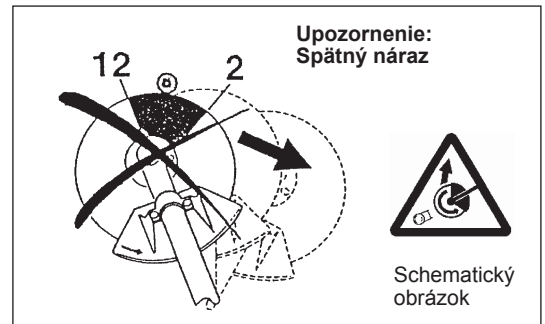

## Prevenia spätného nárazu

### Aby ste predišli spätným nárazom, dodržiavajte nasledujúce pokyny:

- Prevádzka v rámci segmentu čepele 12 až 2 hodiny predstavuje možné riziko, a to hlavne pokiaľ sa používa kovové sečné náradie.
- Činnosť sekania v rámci segmentu čepele 11 až 12 hodín a medzi 2 až 5 hodín smie vykonávať jedine zaškolená a skúsená obsluha, a to na vlastné riziko. Jednoduché sekanie, ktoré je takmer bez spätných nárazov je možné vykonávať v rámci segmentu čepele 8 až 11 hodín.

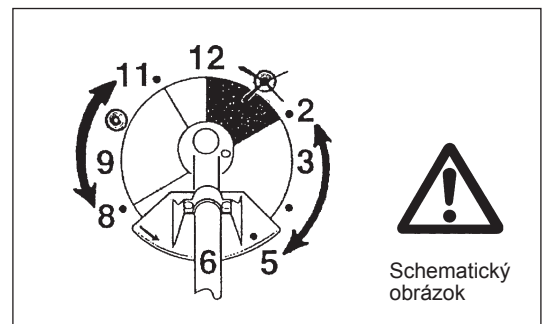

## Sečné náradie

Na vykonávanú prácu používajte jedine správne sečné náradie.

MS-335.4 U so sečnou čepeľou, nylonová sečná hlava  
Na kosenie a sekание tenkých materiálov, ako je burina, vysoká tráva, kríky, kroviny, podrast, húštie atď. (maximálna hrúbka 2 cm v priemere). Činnosť sekania vykonávajte rovnomerným mávaním benzínovým krovinoresom v polkruhoch sprava doľava (podobne ako pri používaní kosa).

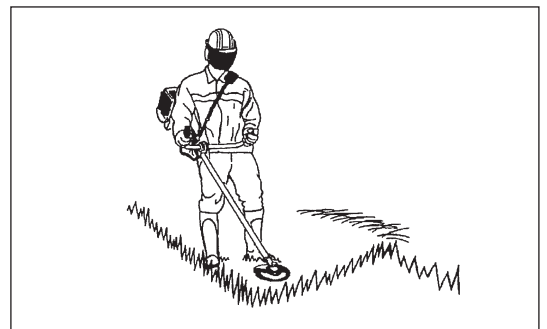

## Pokyny ohľadne údržby

- Stav krovinoresu, a to hlavne sečného náradia, ochranných zariadení a taktiež popruhu na rameno sa musí pred začatím práce skontrolovať. Zvláštnu pozornosť treba venovať sečným čepeľiam, ktoré musia byť správne naoštrené.
- Počas výmeny alebo ostrenia sečného náradia, ako aj počas čistenia krovinoresu alebo sečného náradia motor vypnite a odpojte konektor zapalovacej sviečky.

## Poškodené sečné náradie nikdy nenarovnávejte ani nezvárajte.

- Benzínový krovínorez prevádzkujte pri najnižšom možnom hluku a najmenšom možnom znečistení. Dôležitá je kontrola správneho nastavenia karburátora.
- Benzínový krovínorez čistite v pravidelných intervaloch a skontrolujte, či sú všetky skrutky a matice dobre utiahnuté.
- Servis benzínového krovínorezu nevykonávajte v blízkosti otvorených plameňov, taktiež v ich blízkosti stroj neuskładňujte.
- Benzínový krovínorez uskladňujte v uzamknutých miestnostiach a s vyprázdnenou palivovou nádržou.



Dodržiavajte príslušné pokyny, ktoré súvisia s prevenciou voči nehodám a ktoré boli vydané príslušnými obchodnými združeniami a poisťňmi spoločnosťami.

Na benzínovom krovínoreze nevykonávajte žiadne úpravy, pretože môžete takto ohroziť svoju bezpečnosť.

Vykonávanie činností súvisiacich s údržbou alebo opravou je obmedzené na tie aktivity, ktoré sú popísané v návode na obsluhu. Všetky ostatné činnosti smie vykonávať iba oprávnený servisný zástupca. Používajte jedine originálne náhradné diely a príslušenstvo uvedené do obehu a dodávané spoločnosťou DOLMAR.

Používanie neschváleného príslušenstva a náradia predstavuje zvýšené riziko nehôd.

Spoločnosť DOLMAR nepreberie žiadnu zodpovednosť za nehody alebo škody spôsobené používaním neschváleného sečného náradia a upevňovacích zariadení sečného náradia alebo príslušenstva.

## Prvá pomoc

Pre prípad nehody zabezpečte, aby bola v dosahu miesta vykonávania činnosti sekania lekárnica prvej pomoci. Všetky použité položky z lekárnice ihneď doplňte.

## Pri žiadosti o poskytnutie pomoci poskytnite nasledujúce informácie:

- Miesto nehody
- Čo sa stalo
- Počet zranených osôb
- Druhy zranení
- Vaše meno

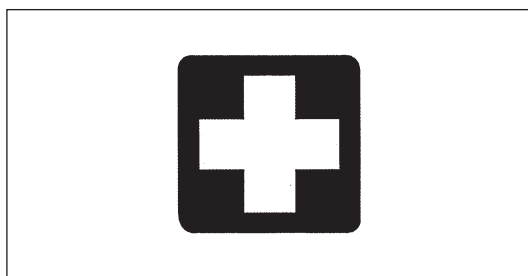

## Balenie

Benzínový krovínorez značky DOLMAR bude dodaný v dvoch ochranných kartónových škatuliach s cieľom zabrániť poškodeniu počas prepravy. Kartón je základná surovina a je následne znovu použiteľný alebo vhodný na recykláciu (recykláciu odpadového papiera).



## EC - PREHLÁSENIE O ZHODE

### Model; MS-335.4 U

Na našu vlastnú zodpovednosť prehlasujeme, že tento výrobok je v zhode s nasledujúcimi smernicami 2004/108/ES, 2000/14/ES, 98/37/ES, a to až do 28. decembra 2008 a následne od 29. decembra 2009 je v zhode so smernicou 2006/42/ES.

Najdôležitejšie normy aplikované za účelom správneho dodržania požiadaviek hore uvedených smerníc boli: EN11806, EN55012.

Meraný akustický výkon: 109,7 dB (A)

Garantovaný akustický výkon: 112 dB (A)

Tieto úrovne akustického výkonu boli namerané v zhode so smernicou Rady 2000/14/ES.

Postup posúdenia zhody: Príloha V.

19. DEC. 2008

Tamiro Kishima  
Riaditeľ

Rainer Bergfeld  
Riaditeľ

Zodpovedný výrobca:

Makita Corporation

3-11-8, Sumiyoshi-cho, Anjo, Aichi, JAPONSKO

Autorizovaný zástupca v Európe:

DOLMAR GmbH

Jenfelder Str. 38, 22045 Hamburg, Nemški

## PRED ZAČATÍM PREVÁDZKY

### Kontrola a naplnenie motorového oleja

- Nasledujúci postup vykonajte pokiaľ je motor studený.
- Motor držte vodorovne. Vyberte ukazovateľ hladiny oleja a skontrolujte, že olej je naplnený v rozmedzí hornej a dolnej hraničnej značky. Pokiaľ je oleja málo, a to v takom množstve, že sa ukazovateľ hladiny oleja dotýka oleja iba hrotom, a to hlavne pokiaľ je ukazovateľ hladiny oleja zasunutý do kľukovej skrine bez zaskrutkovania (obrázok 1), doplňte nový olej až po otvor (obrázok 2).
- Ako pomôcka môže slúžiť informácia, že olej je potrebné naplniť po 15 hodinách prevádzky (frekvencia plnenia: 15 krát). Pokiaľ olej zmení farbu alebo sa zmieša so špinou, vymeňte ho za nový. (Interval a spôsob výmeny viď P157-158)

**Odporúčaný olej:** olej SAE 10W-30 podľa klasifikácie API, trieda SF alebo vyššia (4 taktný automobilový motor)

**Objem oleja:** asi 0,1 l

Poznámka: Pokiaľ motor nedržíte vzhľadom, olej môže vytekať dookola motora a môže dochádzať k preplneniu olejom.

Pokiaľ je olej naplnený nad medznú hodnotu, môže dôjsť k jeho znečisteniu alebo sa môže vznietiť pri vydávaní bieleho dymu.

#### Bod 1 pri výmene oleja: „Ukazovateľ hladiny oleja“

- Odstráňte prach a špinu v blízkosti otvoru pre plnenie oleja a demontujte ukazovateľ hladiny oleja.
- Zabráňte znečisteniu ukazovateľa hladiny oleja pieskom alebo prachom. V opačnom prípade spôsobí piesok alebo prach prilepený na ukazovateľ hladiny oleja nepravidelný obeh oleja alebo opotrebovanie súčastí motora s dôsledkom problémov.
- Príkladom toho, ako zabezpečiť čistotu ukazovateľa hladiny oleja je zasunúť ukazovateľ hladiny oleja na stranu gombíka v plášti motora, ako je to znázornené na obrázku 3.

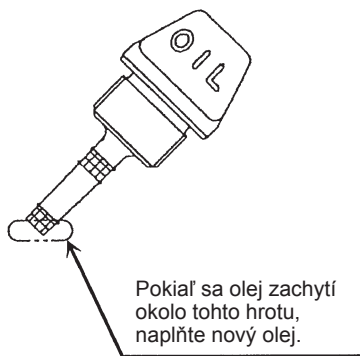

Obr. 1

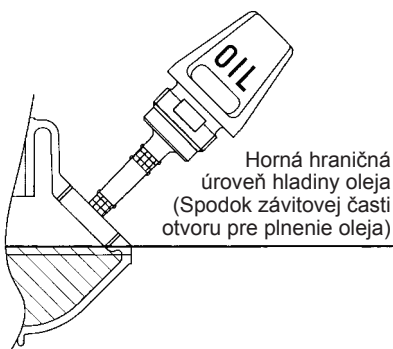

Obr. 2

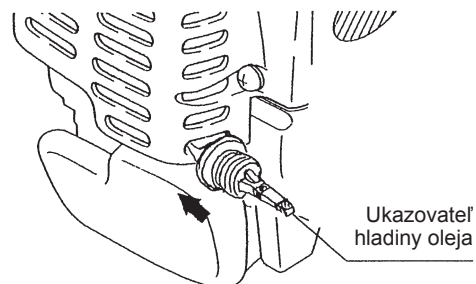

Obr. 3

(1) Motor držte vodorovne a demontujte ukazovateľ hladiny oleja.

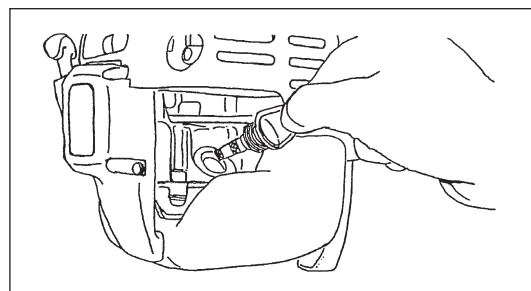

(2) Olej naplňte po úroveň okraja otvoru pre plnenie oleja. (Pozrite si obrázok 2).  
Olej naplňte pomocou plniacej nádoby na mazivo.

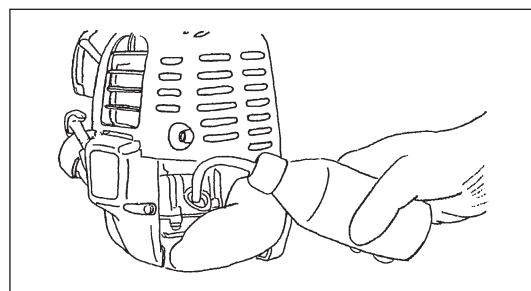

(3) Ukazovateľ hladiny oleja bezpečne utiahnite. Nedostatočné utiahnutie môže spôsobiť unikanie oleja.

#### Bod 2 pri výmene oleja: „Pokiaľ dôjde k rozliatiu oleja“

- Pokiaľ sa olej rozleje do priestoru medzi palivovou nádržou a hlavnou jednotkou motora, olej bude nasatý cez otvor prívodu chladiaceho vzduchu, čím dôjde k znečisteniu motora. Skôr ako začnete s prevádzkou utrite rozliaty olej.

## PLNENIE PALIVA

### Manipulácia s palivom

S palivom je nutné manipulovať s maximálnou opatnosťou. Palivo môže obsahovať látky podobné rozpúšťadlám. Plnenie paliva sa musí vykonávať v dobre vetranej miestnosti alebo na otvorenom priestranstve. Nikdy nevdychujte palivové výpary a palivo udržiavajte v dostatočnej vzdialenosti od seba. Pokiaľ sa paliva opakovane dotknete, alebo ak dôjde k dlhodobému styku s palivom, pokožka bude suchá, čo môže spôsobiť ochorenie kože alebo alergiu. Pokiaľ sa palivo dostane do očí, oči vypláchnite čerstvou vodou. Pokiaľ zostanú oči aj naďalej podráždené, vyhľadajte lekársku pomoc.

### Doba skladovania paliva

Palivo by sa malo spotrebovať počas doby 4 týždňov, a to aj v prípade jeho uskladnenia v špeciálnej nádobe na dobre vetranom zatienenom mieste.

Pokiaľ sa nepoužíva špeciálna nádoba alebo pokiaľ nie je nádoba zakrytá, palivo sa môže behom jedného dňa znehodnotiť.

### USKLADNENIE STROJA A NAPLNENIE NÁDRŽE

- Stroj a nádrž uskladňujte na chladnom mieste bez účinkov priameho slnečného žiarenia.
- Nikdy palivo neponechávajte v miestnosti uskladnenia alebo v nádrži.

### Palivo

Motor predstavuje štvortaktný motor. Používajte preto automobilový benzín (bežný benzín alebo vysokokvalitný benzín).

### Body ohľadne paliva

- Nikdy nepoužívajte zmes benzínu obsahujúcu motorový olej. V opačnom prípade dôjde k nadmernému hromadeniu uhlíka alebo k mechanickým problémom.
- Používanie znehodnoteného oleja spôsobí nepravidelné naštartovanie.

### Plnenie paliva

#### VAROVANIE: PRÍTOMNOSŤ HORĽAVÍN JE PRÍSNE ZAKÁZANÁ

Použitý typ benzínu: automobilový benzín (bezolovnatý benzín)

- Uzáver palivovej nádrže mierne uvoľnite, aby sa odstránil rozdiel medzi vnútorným a atmosférickým tlakom.
  - Uzáver palivovej nádrže demontujte a vykonajte plnenie paliva tak, že palivovú nádrž nakloníte, aby otvor pre plnenie paliva smeroval nahor, pričom bude dochádzať k unikaniu vzduchu. (Nikdy palivo neplňte do otvoru pre plnenie oleja.)
  - Okolie uzáveru palivovej nádrže dôkladne utrite, aby ste zabránili vniknutiu cudzorodých častíc do vnútra palivovej nádrže.
  - Po naplnení paliva dôkladne utiahnite uzáver palivovej nádrže.
- Ak uzáver palivovej nádrže vykazuje trhliny alebo poškodenie, vymeňte ho.
  - Uzáver palivovej nádrže predstavuje spotrebný materiál a preto je ho potrebné raz za tri roky vymeniť.

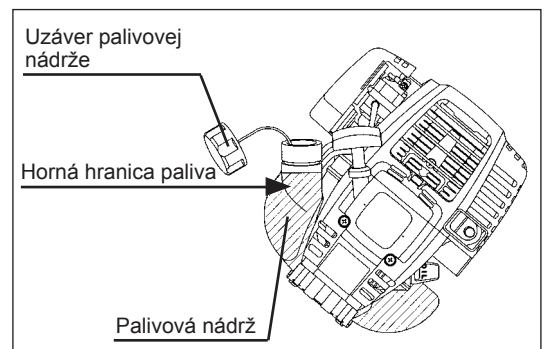

## SPRÁVNA MANIPULÁCIA SO STROJOM

### Pripojenie popruhu na rameno

- Džku popruhu nastavte tak, aby sečná čepel bola držaná rovnobežne so zemou.

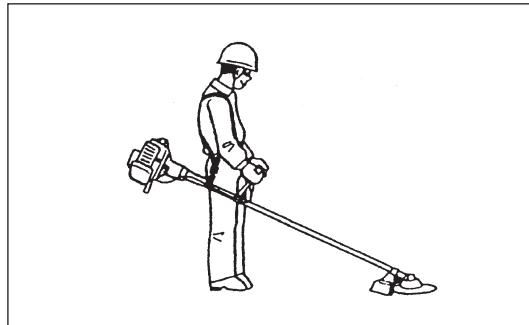

### Odpojenie

- V prípade núdze demontujte páčku núdzového odpojenia (2) silným potiahnutím prstom. Stroj sa odpojí od tela. V tomto prípade buďte veľmi opatrní pri zachovaní ovládania stroja. Nedovoľte, aby sa stroj otočil smerom k vám alebo smerom ku komukoľvek v okolí.

VAROVANIE: Opomenutie zachovať úplné ovládanie stroja môže mať za následok vážne osobné poranenie alebo SMŤ.

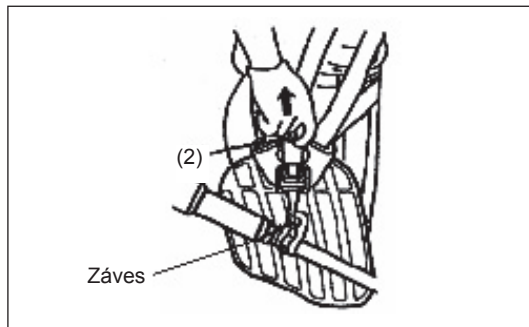

## BODY V RÁMCI PREVÁDZKY A ZASTAVENIE STROJA

Dodržiavajte vzťahujúce sa nariadenia ohľadne predchádzania úrazom!



### SPUSTENIE

Premiestnite sa aspoň 3 m od miesta plnenia paliva. Benzinový krovinorez položte na čisté miesto na zemi a dávajte pozor, aby sa sečné čepele nedotýkali zeme ani iných predmetov.

### A: Studený štart

- 1) Tento stroj položte na rovné miesto.

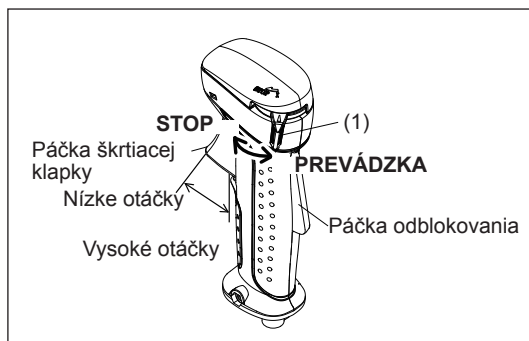

- 2) Prepínač I-O (1) nastavte do polohy OPERATION (PREVÁDZKA).
- 3) Páčka sýtiča  
Zatvorte páčku sýtiča.  
Otvorenie sýtiča:
  - Úplné zatvorenie pri chladnom počasí alebo keď je motor chladný.
  - Úplné alebo polovičné otvorenie pri opakovanom naštartovaní po zastavení prevádzky.

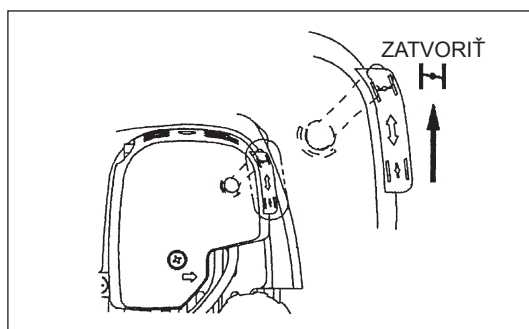

#### 4) Vstrekovacie čerpadlo

Priebežne stláčajte vstrekovacie čerpadlo, a to až dokiaľ sa palivo nedostane do vstrekovacieho čerpadla. (Vo všeobecnosti sa palivo dostane do vstrekovacieho čerpadla po 7 až 10 zatlačeniach.)

Pokiaľ vstrekovacie čerpadlo budete stláčať nadmerne, nadmerný objem benzínu sa vráti naspäť do palivovej nádrže.

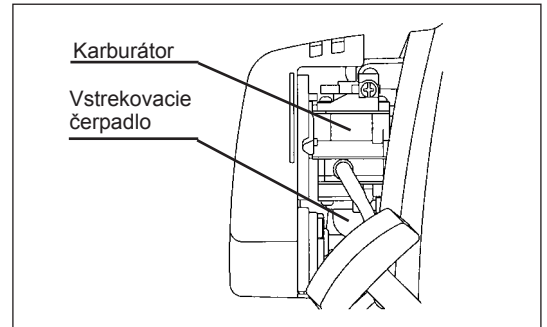

#### 5) Štartér s prevíjaním

Potiahnite jemne štartovací gombík, dokiaľ je ťažké ho ťahať (bod kompresie). Následne gombík vráťte do pôvodnej polohy a silno potiahnite. Nikdy úplne nevytiahnite lanko. Po potiahnutí štartovacieho gombíka nikdy ruku okamžite neuvolňujte. Štartovací gombík pridržiavajte, dokiaľ sa nevráti do svojej pôvodnej polohy.

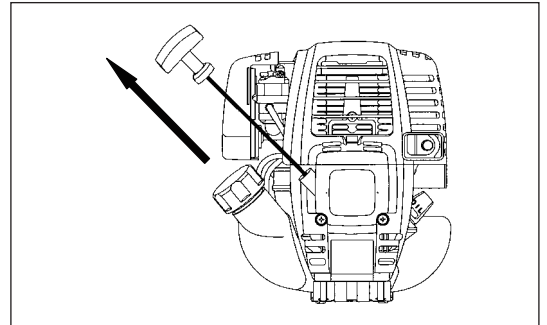

#### 6) Páčka sýtiča

Po naštartovaní motora otvorte páčku sýtiča.

- Páčku sýtiča otvárajte postupne a kontrolujte pritom prevádzku motora. Na konci musí byť páčka sýtiča otvorená úplne.
- Počas chladného počasia alebo pokiaľ je motor studený, nikdy páčku sýtiča neotvárajte náhle. V opačnom prípade sa motor zastaví.

#### 7) Zahrievanie

Zahrievanie vykonávajte počas doby 2 až 3 minút.

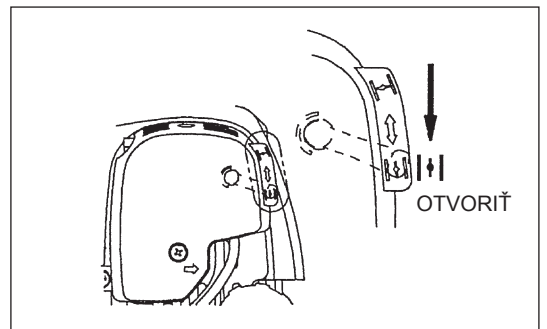

- Poznámka: – Pokiaľ budete rukoväť štartéra opakovane potáhať počas doby, kedy je páčka sýtiča v polohe „ZATVORIŤ“, motor ľahko nenaštartuje kvôli nadmernému prívodu paliva.  
– V prípade nadmerného prívodu paliva demontujte zapalovaciu sviečku a pomalým potiahnutím rukoväte štartéra odstráňte nadbytočné palivo. Taktiež vysušte časť elektródy zapalovacej sviečky.

### Upozornenie počas prevádzky:

Pokiaľ je počas prevádzky bez zaťaženia páčka škrtiacej klapky úplne otvorená, otáčky motora sa zvýšia na hodnotu 10000 min<sup>-1</sup> alebo viac. Motor nikdy neprevádzkujte pri vyšších než požadovaných otáčkach. Odporúčané prevádzkové otáčky: 6000 - 8500 min<sup>-1</sup>.

### B: Naštartovanie po zahriatí

- 1) Opakovane stláčajte vstrekovacie čerpadlo.
- 2) Páčku škrtiacej klapky ponechajte v polohe pre voľnobeh.
- 3) Silno potiahnite štartér s prevíjaním.
- 4) Pokiaľ je ťažké naštartovať motor, otvorte škrtiacu klapku o asi 1/3. Dávajte pozor na sečnú čepeľ, ktorá sa môže otáčať.

#### Pozornosť počas prevádzky

Pokiaľ sa motor prevádzkuje kým je otočený naopak, z tlmiča môže vychádzať biely dym.

### ZASTAVENIE

- 1) Uvoľnite úplne páčku škrtiacej klapky (2) a po znížení hodnoty otáčok motora prepnite prepínač I-O do polohy STOP; motor sa teraz zastaví.
- 2) Dávajte pozor, pretože sa sečná hlava nemusí zastaviť okamžite a preto vyčkajte až do jej úplného zastavenia.

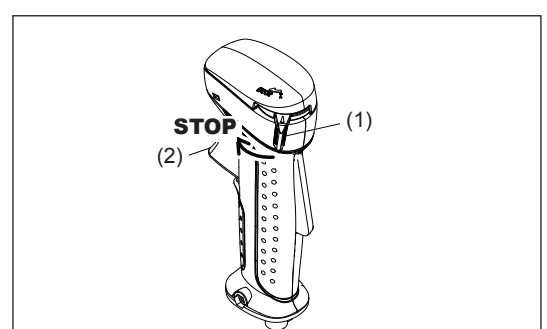

## Obsluha páčky škrtiacej klapky

Hlavnú jednotku páčky škrtiacej klapky uchopte do ruky (pri zatlačení páčky odblokovania), páčku škrtiacej klapky potiahnite, čím dôjde k zvýšeniu otáčok motora. Páčku škrtiacej klapky uvoľnite, čím dôjde opäť k voľnobehu motora.

Uvoľnite ruku z hlavnej jednotky páčky škrtiacej klapky; páčka odblokovania sa vráti automaticky, čím bude zabezpečené, že páčku škrtiacej klapky omylom nepotiahnete.

## Nastavenie OTÁČANIA motora

Pri nastavovaní otáčania motora pri úplne otvorenej páčke škrtiacej klapky otáčajte ovládacím gombíkom škrtiacej klapky. Pri otáčaní gombíka v smere hodinových ručičiek bude otáčanie motora znížené. Pri otáčaní gombíka proti smeru hodinových ručičiek bude otáčanie motora zvýšené.

## NASTAVENIE OTÁČANIA PRI NÍZKYCH OTÁČKACH (VOĽNOBEH)

V prípade potreby nastaviť otáčanie pri nízkych otáčkach (voľnobeh), toto nastavenie vykonajte nastavovacou skrutkou karburátora.

## KONTROLA OTÁČANIA PRI NÍZKYCH OTÁČKACH

- Nastavte otáčanie pri nízkych otáčkach na hodnotu 3000 min<sup>-1</sup>. Pokiaľ je potrebné zmeniť rýchlosť otáčania, pomocou skrutkovača Phillips otáčajte nastavovacou skrutkou (znázornené vpravo).
- Pri otáčaní nastavovacej skrutky doprava sa budú otáčky motora zvyšovať. Pri otáčaní nastavovacej skrutky doľava sa budú otáčky motora znižovať.
- Karburátor je vo všeobecnosti nastavený pred expedovaním. Pokiaľ je potrebné vykonať nastavenie, spojte sa s autorizovaným servisným zástupcom.

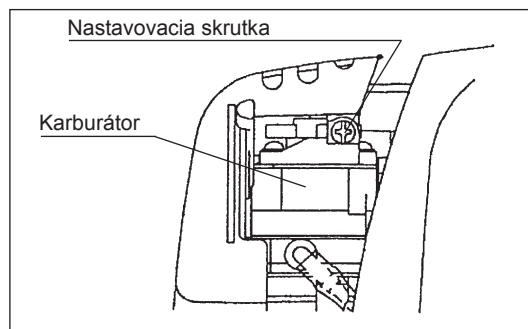

## OSTRENIE SEČNÉHO NÁRADIA



### UPOZORNENIE:

Sečné náradie uvedené nižšie smie opätovne ostríť len autorizované zariadenie. Manuálne ostrenie bude mať za následok nevyváženosť sečného náradia s dôsledkom vibrácií a poškodenia zariadenia.

- sečná čepeľ
- Odborné ostrenie a vyváženie poskytujú autorizovaní servisní zástupcovia.

### POZNÁMKA:

Kvôli predĺženiu životnosti sečnej čepele je možné ju raz otočiť, a to dokiaľ sa obidva sečné okraje neotupia.

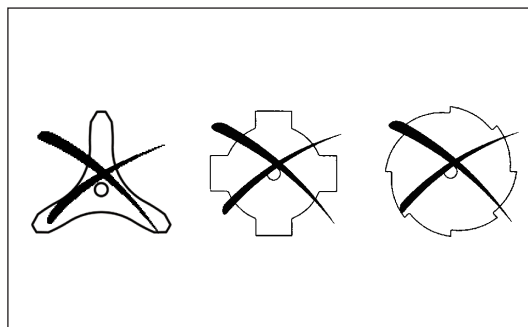

## NYLONOVÁ SEČNÁ HLAVA

Nylonová sečná hlava predstavuje sečnú hlavu pre benzínový krovinorez s dvojitou strunou vhodnú pre automaticky mechanizmus a mechanizmus typu udrieť a posunúť strunu.

Nylonová sečná hlava automaticky vysunie správnu dĺžku nylonovej struny zmenou odstredivej sily spôsobenej zvyšovaním alebo znižovaním hodnoty otáčok za minútu. Predsa len však, ak chcete kosiť mäkkú trávu účinnejšie, udríte nylonovú sečnú hlavou o zem, čím dôjde k vysunutiu dodatočnej dĺžky struny tak, ako je to uvedené v časti o prevádzke.

## Prevádzka

- Zvýšte otáčky nylonovej sečnej hlavy na hodnotu asi 6000 min<sup>-1</sup>. Nízke otáčky (pod hodnotou 4800 min<sup>-1</sup>) nie sú vhodné a nylonová struna sa pri nízkych otáčkach správne nevysunie.
- Najefektívnejšia sečná plocha je zobrazená tieňovaním.

Pokiaľ sa nylonová struna nevysúva automaticky, postupujte nasledujúcim spôsobom:

1. Uvoľnite páčku škrtiacej klapky a uveďte motor do voľnobehu; následne páčku škrtiacej klapky stlačte úplne. Tento postup zopakujte dokiaľ sa nylonová struna nevysunie na správnu dĺžku.
2. Pokiaľ je nylonová struna veľmi krátka, aby sa automaticky vysunula pri použití hore uvedeného postupu, udríte nylonovú sečnú hlavou o zem, čím dôjde k vysunutiu dodatočnej nylonovej struny.
3. Pokiaľ sa nylonová struna nevysunie pri aplikácii postupu 2, odviňte/vymeňte nylonovú strunu nasledujúcimi postupmi uvedenými v časti „Výmena nylonovej struny“.

